

2019上海世界観光博覧会（SWTF2019） 横浜市共同ブースへの無料出展募集のご案内



平素は横浜市上海事務所に対し格別のご高配を賜り、厚くお礼を申し上げます。
また、日頃より横浜経済の活性化と地域社会の発展にご協力いただき、誠にありがとうございます。

2019年4月18日（木）から21日（日）までの4日間、上海展覽中心にて中国最大級の旅行博である上海世界観光博覧会（SWTF）が開催されます。本旅行博は2004年から毎年開催され、世界中の観光地、旅行代理店、航空・客船会社、ホテル等各業界から750団体以上が出展し、一般来場者や観光事業者延べ60,000人が来場する大型観光イベントです。

当事務所では毎年、横浜市ブース（1ブース）を出展し市内事業者様と共に横浜市観光PRを行っております。本年も皆様の中国市場へ向けたプロモーションの場としてご活用いただきたく、無料出展の募集を致します。出展規定に従い、先着2社までの募集となりますが、中国市場への物産・観光のPR等にご興味がありましたら、ぜひご応募ください。

<開催概要>

- 催事名：上海世界観光博覧会（SHANGHAI WORLD TRAVEL FAIR）
- 主催：上海市観光局（上海会展有限公司）
- 会期：2019年4月18日（木）～21日（日）※期間中に業界日あり
各日9：00～16：30（最終日のみ14：30終了）
- 会場：上海展覽中心（上海地下鉄2号線 静安寺駅4号口より徒歩10分）
- 予定展示規模：750団体以上（53以上の国、地域）の出展
- 予定来場者数：60,000人（一般来場者及び観光事業者など）
- 公式HP（中文・英文のみ）：<http://www.worldtravelfair.com.cn/>

<無料出展募集要領>

- 募集事業者数：2事業者様まで（先着申し込み）
- 出展料：無料（横浜市のブースを皆様に開放いたします）
- 申込方法：別紙「申込書横浜市共同ブース出展申込書」に必要事項をご記入の上、申込書記載のメールアドレス宛にご送信ください。後日ご応募いただいた事業者様に横浜市上海事務所担当者よりご連絡差し上げます。
- 申込〆切：2019年3月1日（金）

<本件に関するお問合せ先>

公益財団法人 横浜企業経営支援財団・上海事務所（川島、張）
TEL：86-21-6841-5777 / FAX：86-21-6841-5700 / E-mail：yokohama@idec-sh.com

横浜市ブース概要

■ ブース名：日本横浜市/ City of Yokohama, Japan

■ ブース面積：12㎡（3m×4m）

■ ブース付帯設備

下記設備とは別に共同出展事業者様の数に応じて、各社テーブル1台とスポットライト1灯をご用意する予定です

- ・ 受付用テーブル兼キャビネット（1台）と受付用椅子（1脚）
- ・ 商談用テーブル（1台）と商談用椅子（3脚）
- ・ 資料配架用ラック（1台）
- ・ ポスター掲示スペース（高さ2.5m×幅1m）2か所
- ・ 電源 ※中国電圧になりますので、日本製のものを持ち込む場合、変圧器をご用意ください。

■ ブースで行えること：横浜市内の物産・観光に関するPR

[注意事項]

- ・ 配布資料がある場合は中文簡体字表記のものをご用意ください。
- ・ 配布資料などの会場搬出入及び在庫管理については、各事業者様で行っていただきます。
- ・ Wi-Fiなど通信環境の用意はございませんので、あらかじめご了承ください。
- ・ PR動画を放映したい場合は別途ご相談ください。

※ブースイメージ（実際と仕様が異なる場合がございます）

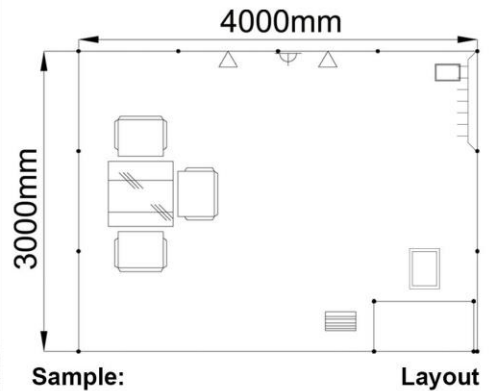

- | | |
|--------------------------------------|--------------------------|
| 带锁询问桌 x1
Lockable Info Counter x1 | 衣架 x1
Coat Hanger x1 |
| 皮椅 x3
Black Leather Arm Chair x3 | 方桌 x1
Square Table x1 |
| 射灯 x2
100W Spotlight x2 | 插座 x1
Power Socket x1 |
| 废纸篓 x1
Wastepaper Basket x1 | 吧椅 x1
Bar Stool x1 |
| 资料架 x1
Magazine Rack x1 | |

上海世界旅行博覧会（WTF2019）横浜市共同ブース出展申込書

申込先メールアドレス：yokohama@idec-sh.com

		お申込日	年	月	日
御社名	日本語				
	中文簡体字				
	英語				
所在地			HP		
御担当者・役職	（ご役職名： ）				
連絡先	Tel	Fax	e-mail		
PR内容 （該当するものを○ で囲んでください・複 数可）	PR資料・ノベルティなどの配布				
	サンプルなどの展示・配布				
	その他（ ）				
具体的な 展示内容	上欄展示方法の具体内容をご記入ください（資料などの予定配布数量も記載してください）。 （例）チラシ〇〇部配布。ボールペン〇〇本配布。				
ポスター掲示スペースの利用要否 （該当するものを○で囲んでください）		必要 （必要数： ）		不要	
電源の要否 （該当するものを○で囲んでください）		必要		不要	
その他 連絡事項					